

Posizione di mescolazione

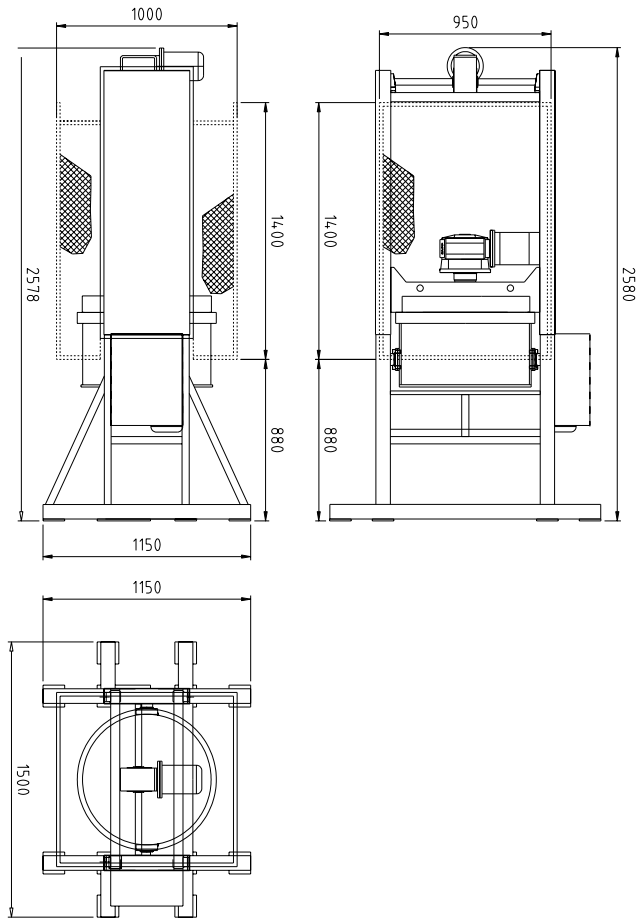

Posizione di scarico

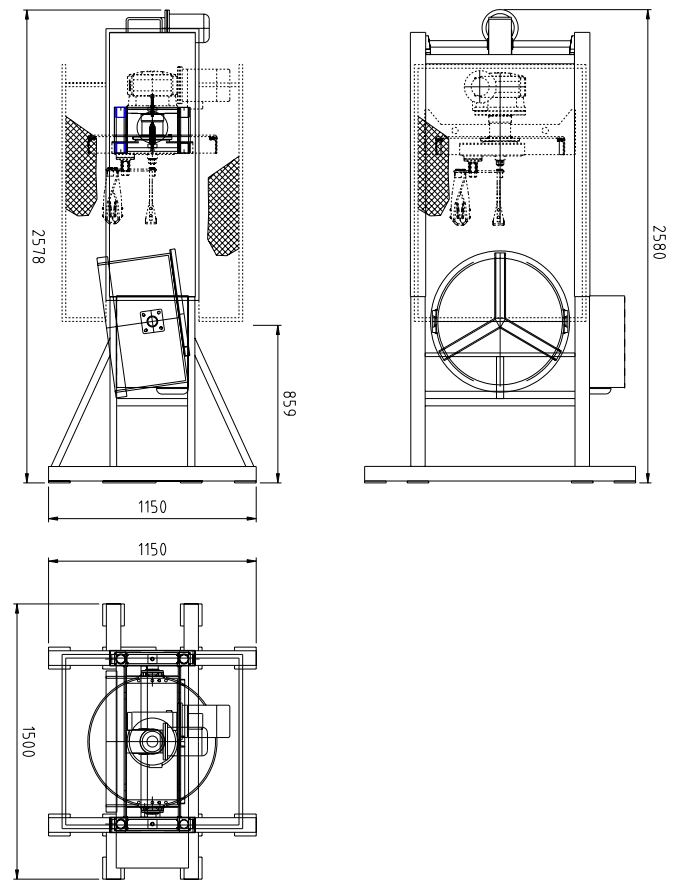

TECHNICAL DETAILS

Tank motor	3 HP/ 2,2 K W
Lift motor	1 Hp/ 0,75 KW
Tip motor	1 Hp/0 , 75 KW
Planetary turns (50 Hz)	22 giri/m
Spider t urns (50 Hz)	53 giri / m
Radian plate	2 x 1000 Watt
Mixing blade	n. 3
Lateral blade	n. 1
Mixer weight	835 kg

CARATTERISTICHE TECNICHE

Motore vasca	3 HP/2,2 K W
Motore di sollevamento)	1 Hp/ 0,75 KW
Motore ribaltamento	1 Hp/ 0,75 KW
Giri planetario (50 Hz)	22 giri/1
Giri crociera (50 Hz)	53 giri/1
Piastre Radiant:	2 x 1000 Watt
Pale di mescolazione	n. 3
Pale laterali	n. 1
Peso	835 kg